

主要諸元

項目	単位	仕様
型式	-	DDC-200
機体寸法	全長	mm 2140
	全幅	mm 1050(収納時) 2150(フレコン取付時)
	全高	mm 1840~2540
ダクト接続高さ	mm	550~1250(調節ピッチ100mm)
機体質量	kg	220
所要動力	kW	1.0(三相200V)
選別方式	-	遠心分離式(乾式)
推奨乾燥機側送風機定格	山本	kW 0.75~2.0
	他社	kW (1.0~2.0)

※以下「送風機」とは穀物乾燥機の排湿用送風機を指します。
 ※主要諸元内容・イラスト・外観・色・マーク等を改良のため予告なく変更することがありますのでご了承ください。
 ※本乾燥機にはインバータが搭載されています。漏電ブレーカの種類によっては機械が正常であっても漏電ブレーカが作動する場合があります。
 ※漏電ブレーカは、電気工事会社に相談の上、感度電流 200mA 以上、動作時間 0.1 秒以上のもの、または、高周波対策をおこなったものを使用してください。
 ※除外工事、本機据付工事、オプション工事、定期点検、運賃等については別途申し受けます。
 ※乾燥機に DDC-200 を取付ける場合、乾燥機側の設定変更を要する場合があります。
 ※送風機の定格出力が 2.0kW 以上の乾燥機に DDC-200 を取付けた場合、乾燥スピードの低下、また、集塵性能を十分に発揮できない場合があります。
 ※送風機の定格出力が 1.0kW 以下の他社乾燥機に DDC-200 を取付ける場合、風圧センサが誤動作する場合があります。
 ※送風機が遠心式の場合、集塵性能が低下する場合があります。

外形寸法図 (単位: mm)

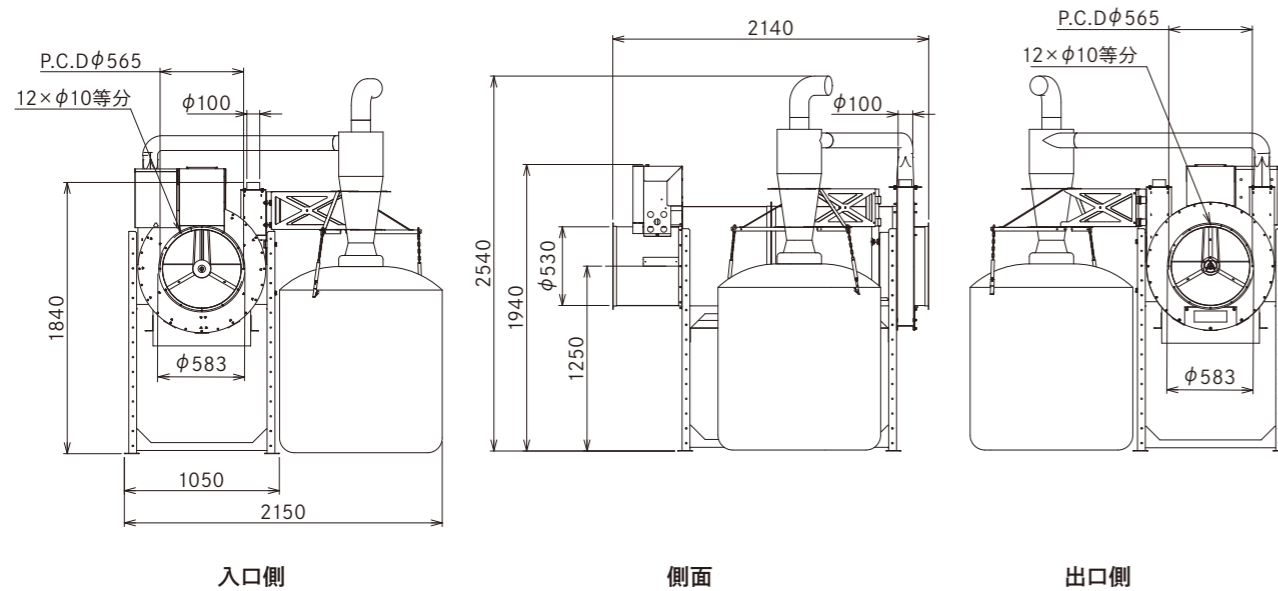

※設置時、雨が当たらないように、雨よけ等を設けてください。
 ※直射日光を避け、使用環境温度 50°C 以下でご使用下さい。

●製品の詳しいご相談、お求めは下記までご連絡ください。

株式会社 山本製作所

本社 / 山形県天童市

東根事業所 〒999-3701 山形県東根市大字東根甲5800-1	T. 0237-43-3411 F. 0237-43-8830
農機営業部 〒999-3701 山形県東根市大字東根甲5800-1	T. 0237-43-8811 F. 0237-43-8817
ソリューション営業部 〒999-3701 山形県東根市大字東根甲5800-1	T. 0237-43-8814 F. 0237-43-8817
北海道営業所 〒068-0808 北海道岩見沢市南町八条三丁目6-6	T. 0126-22-1958 F. 0126-22-1969
東北営業所 〒999-3701 山形県東根市大字東根甲5800-1	T. 0237-43-8828 F. 0237-43-8829
関東営業所 〒329-0201 栃木県小山市栗宮一丁目6-20	T. 0285-25-2011 F. 0285-25-2677
新潟営業所 〒950-0151 新潟県新潟市江南区亀田四ツ興野四丁目2-22	T. 025-383-1018 F. 025-383-1028
東海営業所 〒446-0027 愛知県安城市東明町19-12	T. 0566-75-8001 F. 0566-75-6363
大阪営業所 〒560-0085 大阪府豊中市上新田二丁目11-39	T. 06-4863-7611 F. 06-4863-7266
岡山営業所 〒700-0952 岡山県岡山市北区平田112番地117	T. 086-242-6690 F. 086-242-3322
四国営業所 〒761-1701 香川県高松市香川町大野1594-1	T. 087-879-4555 F. 087-879-7166
九州営業所 〒861-8035 熊本県熊本市東区御領六丁目2-17	T. 096-349-7040 F. 096-349-7041

ホームページ <https://www.yamamoto-ss.co.jp/>



●このカタログの掲載内容は2023年10月1日現在のものです。

TM



新製品

乾燥機用 乾式集塵機 ゴミトルネード

DDC-200

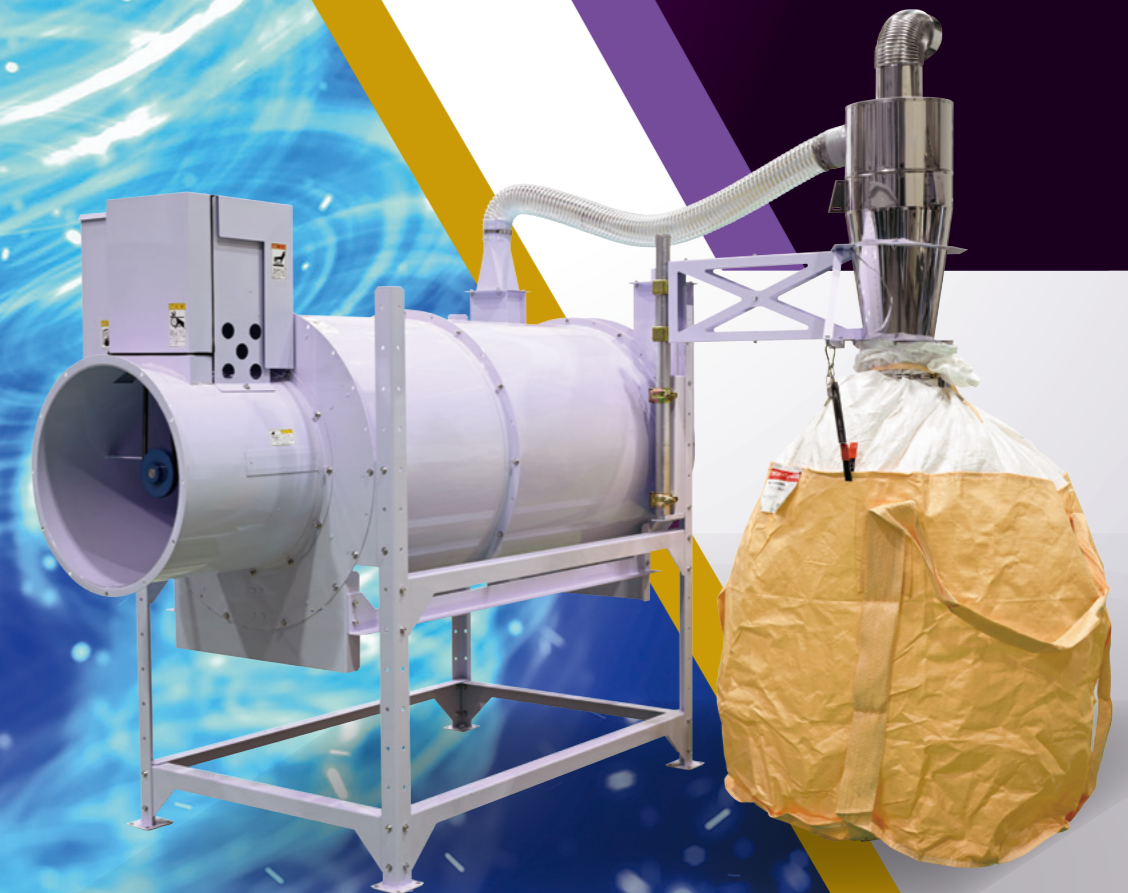

DDC-200

