

## 主要諸元

項目	単位	仕様									
型式	-	BE100-5200	BE100-6400	BE100-7600	BE100-8800	BE100-10000	BE80N-4400	BE80N-5300	BE80N-6200	BE80N-7100	BE80N-8000
機体寸法	全長	1085*1					915				
	全幅	475					400				
	全高	5200	6400	7600	8800	10000	4400	5300	6200	7100	8000
	落ち口高さ	4570*1	5770*1	6970*1	8170*1	9370*1	3820	4720	5620	6520	7420
	張込口高さ	前面(下り側)取付 710 / 後面(上り側)取付 780					前面(下り側)取付 645 / 後面(上り側)取付 685				
下箱設置の必要寸法	mm	440×435					430×375				
所要動力	定格電圧	V 三相200					三相200				
	定格出力	kW 1.5					0.33				
バケットサイズ	インチ	10					8				
	排出口径	mm φ150 または φ200					φ125				
搬送能力	乾籾 (630kg/m)	t/h 25					13				
	乾小麦 (780kg/m)	t/h 25					15				
	大豆 (700kg/m)*2	t/h 16					13				
昇降機上軸回転数	rpm	310					225				
標準装備品	-	ホッパー・固定金具・ベルトカバー									

\*1 排出口径φ200mm時の値です。 \*2 大豆で使用する場合は、別売のマルチ操作盤が必要です。  
\*主要諸元内容・イラスト・外観・色・マーク等を改良のため予告なく変更することがありますのでご了承ください。

## 外形寸法図 (単位: mm)

### BE100シリーズ

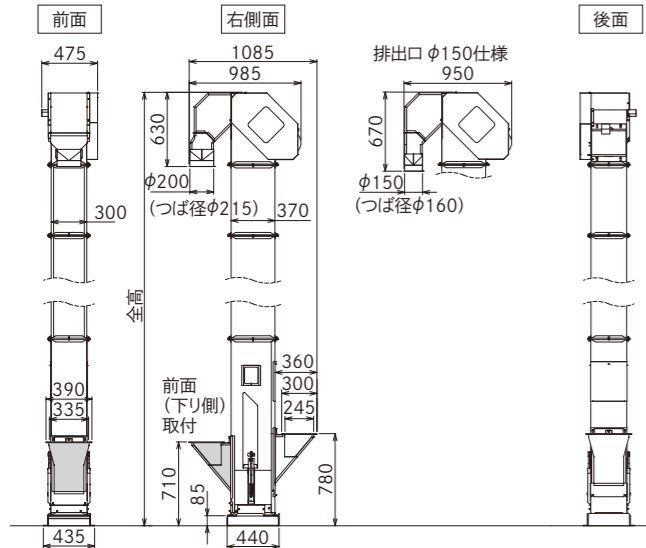

### BE80Nシリーズ

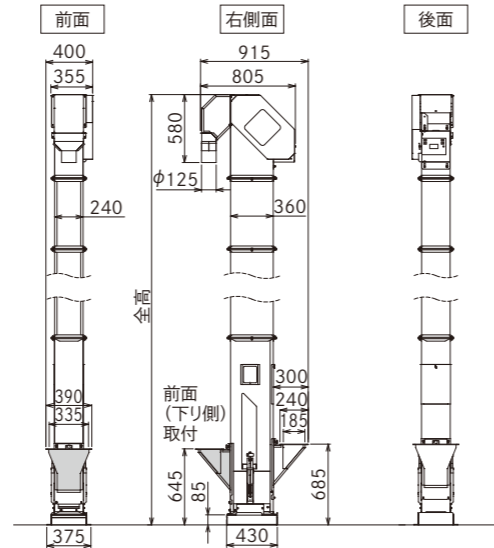

●製品の詳しいご相談、お求めは下記までご連絡ください。



## 株式会社 山本製作所

本社 / 山形県天童市  
 東根事業所 〒999-3701 山形県東根市大字東根甲5800-1 T. 0237-43-3411 F. 0237-43-8830  
 農機営業部 〒999-3701 山形県東根市大字東根甲5800-1 T. 0237-43-8811 F. 0237-43-8817  
 ソリューション営業部 〒999-3701 山形県東根市大字東根甲5800-1 T. 0237-43-8814 F. 0237-43-8817  
 北海道営業所 〒068-0808 北海道岩見沢市南町八条三丁目6-6 T. 0126-22-1958 F. 0126-22-1969  
 東北営業所 〒999-3701 山形県東根市大字東根甲5800-1 T. 0237-43-8828 F. 0237-43-8829  
 関東営業所 〒329-0201 栃木県小山市栗宮一丁目6-20 T. 0285-25-2011 F. 0285-25-2677  
 新潟営業所 〒950-0151 新潟県新潟市江南区亀田四ツ興野四丁目2-22 T. 025-383-1018 F. 025-383-1028  
 東海営業所 〒446-0027 愛知県安城市東明町19-12 T. 0566-75-8001 F. 0566-75-6363  
 大阪営業所 〒560-0085 大阪府豊中市上新田二丁目11-39 T. 06-4863-7611 F. 06-4863-7266  
 岡山営業所 〒700-0952 岡山県岡山市北区平田112番地117 T. 086-242-6690 F. 086-242-3322  
 四国営業所 〒761-1701 香川県高松市香川町大野1594-1 T. 087-879-4555 F. 087-879-7166  
 九州営業所 〒861-8035 熊本県熊本市東区御領六丁目2-17 T. 096-349-7040 F. 096-349-7041

ホームページ <https://www.yamamoto-ss.co.jp/>



YAMAMOTO

新製品

# ドライバル昇降機

BE100-5200 / 6400 / 7600 / 8800 / 10000  
 BE80N-4400 / 5300 / 6200 / 7100 / 8000

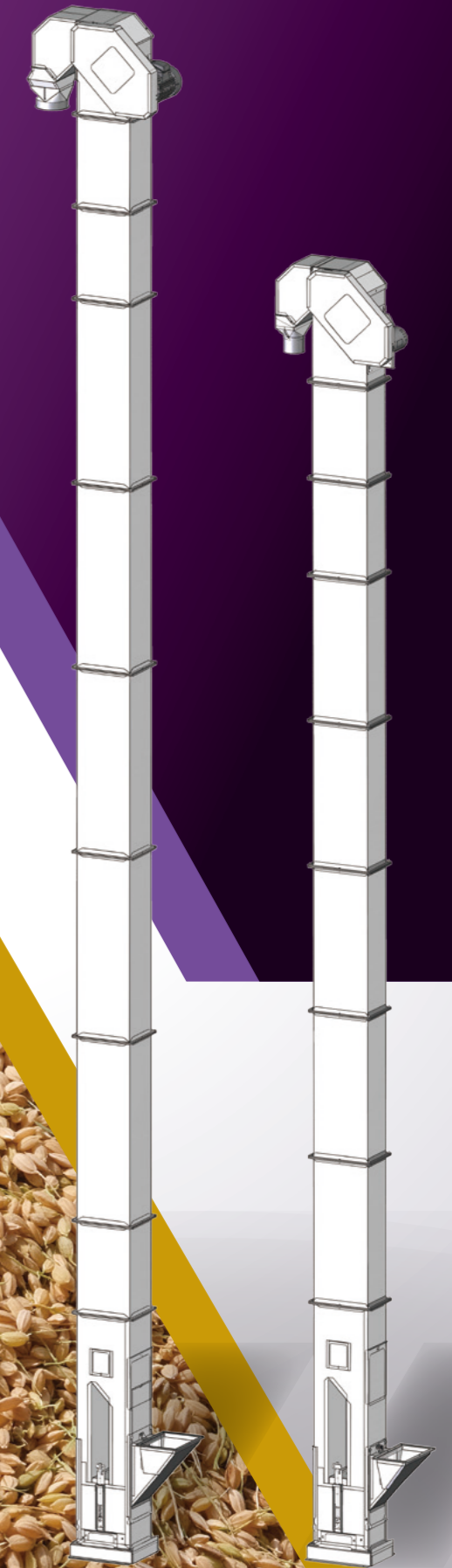

BE100-10000

BE80N-8000



# 搬送能力が 大幅に アップしました。

## 10インチバケットを搭載した BE100シリーズが新登場！

BE80シリーズより搬送能力が大きいので、作業時間を短縮できます。  
低コストで、設備費用が抑えられます。

## 設置性、掃除性を向上して リニューアル！

BE100シリーズ、BE80Nシリーズともに設置場所に合わせてVプーリーやホップの位置を選べます。

### A Vプーリーの取付

昇降機のVプーリーは設置場所に合わせて、右側面、左側面のどちらにも取付できます。

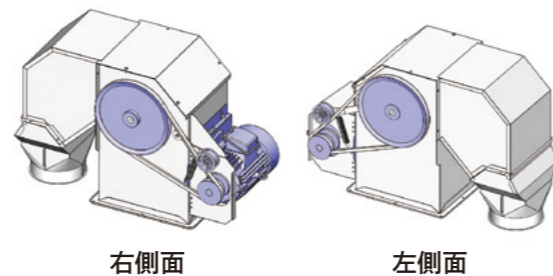

### B ホップの取付

ホップは設置場所に合わせて、前面、後面どちらにも取付できます。ホップに流量調節シャッターが付いているため、どんな機械にもセッティングができます。

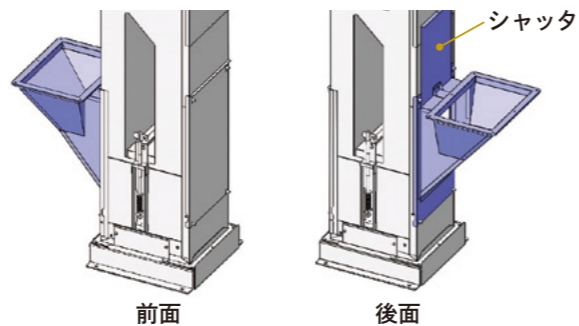

### C 掃除がしやすい

残留用の受け箱を標準装備し、簡単に掃除ができます。

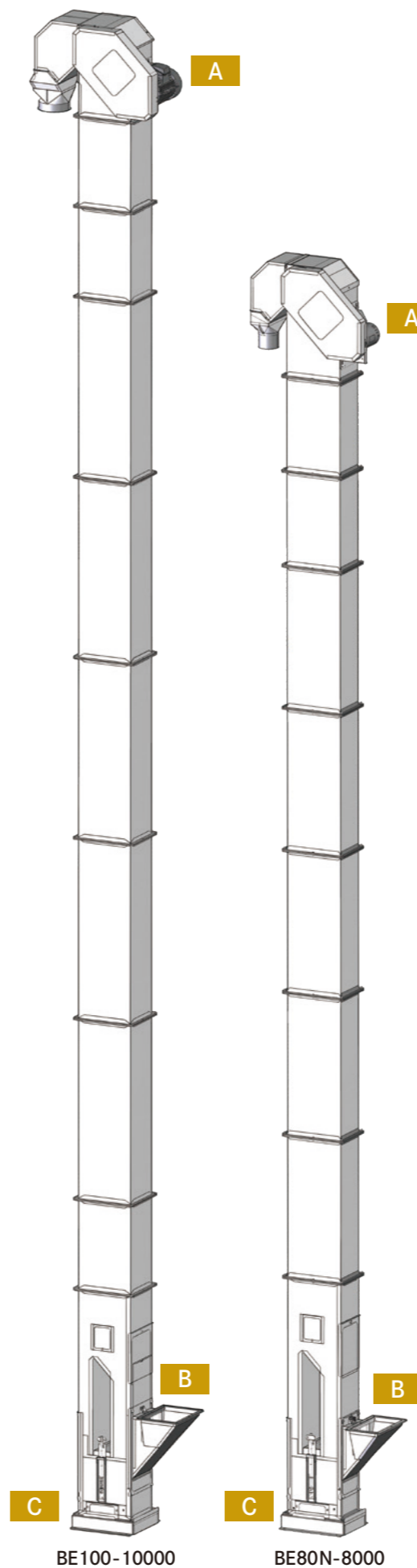
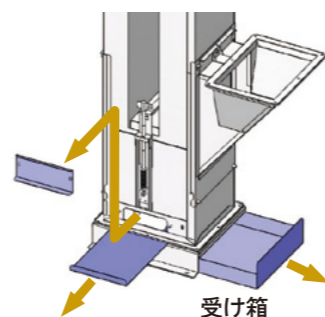

BE100-10000

BE80N-8000

### オプション

#### 点検ステージセット・はしごセット

安全に上部のメンテナンスができます。



#### マルチ操作盤

大豆にも適した搬送ができます。

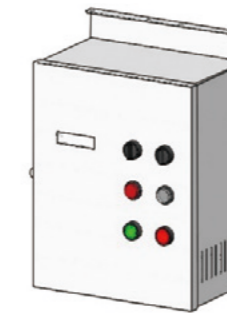

その他、設置場所に合わせて対応できる充実したオプション部品を用意しています。

機種
点検ステージセット
はしごセット
マルチ操作盤

### 昇降機設置例

(タンク張込用として使用)

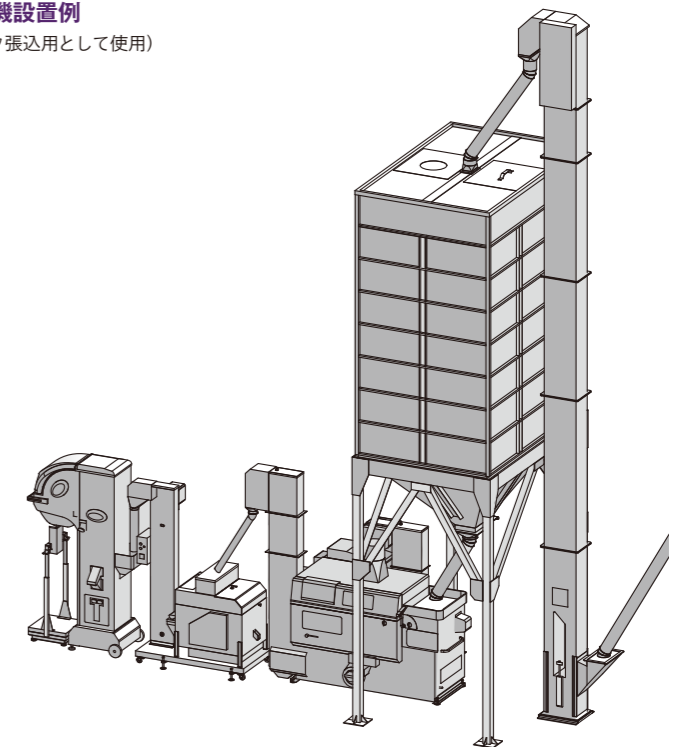

※説明のため、対象箇所を着色しています。